



概要

カラーソースコンソールは2つのサイズから選択可能で、オーディオビジュアルおよびイーサネット機能があるタイプもあり、最新のテクノロジーに対応したコントロールを提供します。手頃な価格であるポータブルデスクコンソールのカラーソースコンソールは、RDM 経由で照明を認識しパッチに自動入力可能です。また搭載されたタッチスクリーンにより、カスタマイズ可能なステージマップ上の所定の位置にフィクスチャーをドラッグして、素早く選択、プログラミングすることができます。フェーダーとタッチスクリーンはムービングライトの制御、LED カラーのミックス、保存されたシーンとエフェクトの再生、そして AV コンソールを使用したサウンドとビジュアルメディアの再生に使用することが可能です。

使用場所

- ・ イベント
- ・ 劇場
- ・ コンサートツアー
- ・ 学校の講堂、劇場
- ・ 礼拝堂
- ・ テレビスタジオ
- ・ 展示会

モデル

カラーソースコンソール

モデル	説明
CS20	20 フェーダーカラーソースコンソール (80 チャンネルまたはデバイスコントロール)
CS40	40 フェーダーカラーソースコンソール (80 チャンネルまたはデバイスコントロール)
CS20AV	20 フェーダーカラーソース AV コンソール (ネットワーク対応、オーディオ・ビデオ制御機能付き) (80 チャンネルまたはデバイスコントロール)
CS40AV	40 フェーダー カラーソース AV コンソール (ネットワーク対応、オーディオ・ビデオ制御機能付き) (80 チャンネルまたはデバイスコントロール)

同梱品：パワーサプライ

カラーソースアクセサリ

モデル	説明
CS20DC	ダストカバー (CS20/CS20AV)
CS40DC	ダストカバー (CS40/CS40AV)
CS20RK	19 インチラックマウントキット (CS20/CS20AV)
	ペリカンケース (CS20/CS20AV)
	ペリカンケース (CS40/CS40AV)
	交換用パワーサプライ

仕様

メカニカル

- ホームボタン 1 個と設定可能なソフトキーボタン 5 個
- 4 つの設定可能なファンクションフェーダー
- 7 インチカラーマルチタッチパネル

プレイバックコントロール

※プレイバック：シーンの記憶が可能な「メモリー」と「シーケンス」のこと

- 1 つのキューリストで 999 個のキューを表示
- C20：200 プレイバック（20 プレイバック×10 ページ）
C40：400 プレイバック（40 プレイバック×10 ページ）
- フィルタリングや時間指定でプレイバックを実行できるプレイバックトイ
- 複数のバンプモード（Flash、Solo、Solo Change、Move/Go）
- ヘルプシステムの搭載
- ムービングライトなどを制御するための豊富なフィクスチャーライブラリ

メディア

※カラーソース AV のみの機能

- オーディオ入力タイプ
 - 3.5 mm (1/8") TRS、ステレオ、アンバランス
 - ライン入力 -10 dBV (316 mV RMS)
 - 入力インピーダンス：29k Ω
- 音声出力タイプ
 - 3.5 mm (1/8") TRS、ステレオ、アンバランス
 - ライン出力 -10 dBV (316 mV RMS)（ラインレベルのインピーダンスが 10k Ω時）
 - 負荷インピーダンス：10k - 200k Ω
- 対応するメディアファイル形式
 - オーディオ：mp3、aac、wav ファイル（サンプルレート 44.1kHz、最大ファイルサイズ 4GB）
 - 画像：jpg、png、tiff、bmp ファイル（最大解像度 1280 × 720）
 - 注意：映像出力は、カラーソース AV コンソールの VideoToy 機能による静止画とエフェクトに限定されます。動画ファイルには対応していません。

規制・コンプライアンス

- cETLus 認証取得済み
- CE コンプライアンス

プログラミングツール

- カラーピッカーとホワイトピッカーでのカラー操作
- ポジション / カラー / ビームパレット
- タッチ操作による革新的なパラメーターコントロール
- フェーダー操作時の自動フィクスチャー選択設定
- ステージマップを利用したチャンネル表示のカスタマイズ
- エフェクト（インテンシティ、カラー、シェイプ、パラメータ）
- タグやグループによりチャンネルを選択するクイックセレクトを搭載
- クイックセレクトは 27 個のグループ分けが可能
- 2つのインディペンデントチャンネル
- レベル入力用バーチャルキーパッド

特徴

- **カラーソースコンソール 20**
 - 80 チャンネルまたはマルチパラメーターデバイスコントロール
 - 20 フェーダー（カラー表示対応のバンプボタン搭載）
 - DMXout(RDM) ポート×1(5 ピン XLR コネクタ)
 - USB ポート×1
 - ショーファイル用のメモリを内蔵（2GB）
- **カラーソースコンソール 40**
 - 80 チャンネルまたはマルチパラメーターデバイスコントロール
 - 40 フェーダー（カラー表示対応のバンプボタン搭載）
 - DMXout(RDM) ポート×1(5 ピン XLR コネクタ)
 - USB ポート×1
 - ショーファイル用のメモリを内蔵（2GB）
- **カラーソースコンソール 20 AV**
 - 80 チャンネルまたはマルチパラメーターデバイスコントロール
 - 20 フェーダー（カラー表示対応のバンプボタン搭載）
 - DMXout(RDM) ポート×2（5 ピン XLR コネクタ）
 - USB ポート×2
 - ネットワーク（sACN、ArtNet、OSC）用 RJ45 ポート×1
 - 音楽に合わせた自動再生機能の Sound-to-light 搭載
 - 外部モニターやメディア再生用の HDMI ポートを装備
 - Web ブラウザからのコンソール遠隔操作機能 "Amigo" 搭載
 - ショーファイルやメディアのメモリを内蔵（25GB）
- **カラーソースコンソール 40 AV**
 - 80 チャンネルまたはマルチパラメーターデバイスコントロール
 - 40 フェーダー（カラー表示対応のバンプボタン搭載）
 - DMXout(RDM) ポート×2（5 ピン XLR コネクタ）
 - USB ポート×2
 - ネットワーク（sACN、ArtNet、OSC）用 RJ45 ポート×1
 - 音楽に合わせた自動再生機能の Sound-to-light 搭載
 - 外部モニターやメディア再生用の HDMI ポートを装備
 - Web ブラウザからのコンソール遠隔操作機能 "Amigo" 搭載
 - ショーファイルやメディアのメモリを内蔵（25GB）

COLORSOURCE CONSOLE SAMPLE SYSTEM



COLORSOURCE CONSOLE SAMPLE SYSTEM

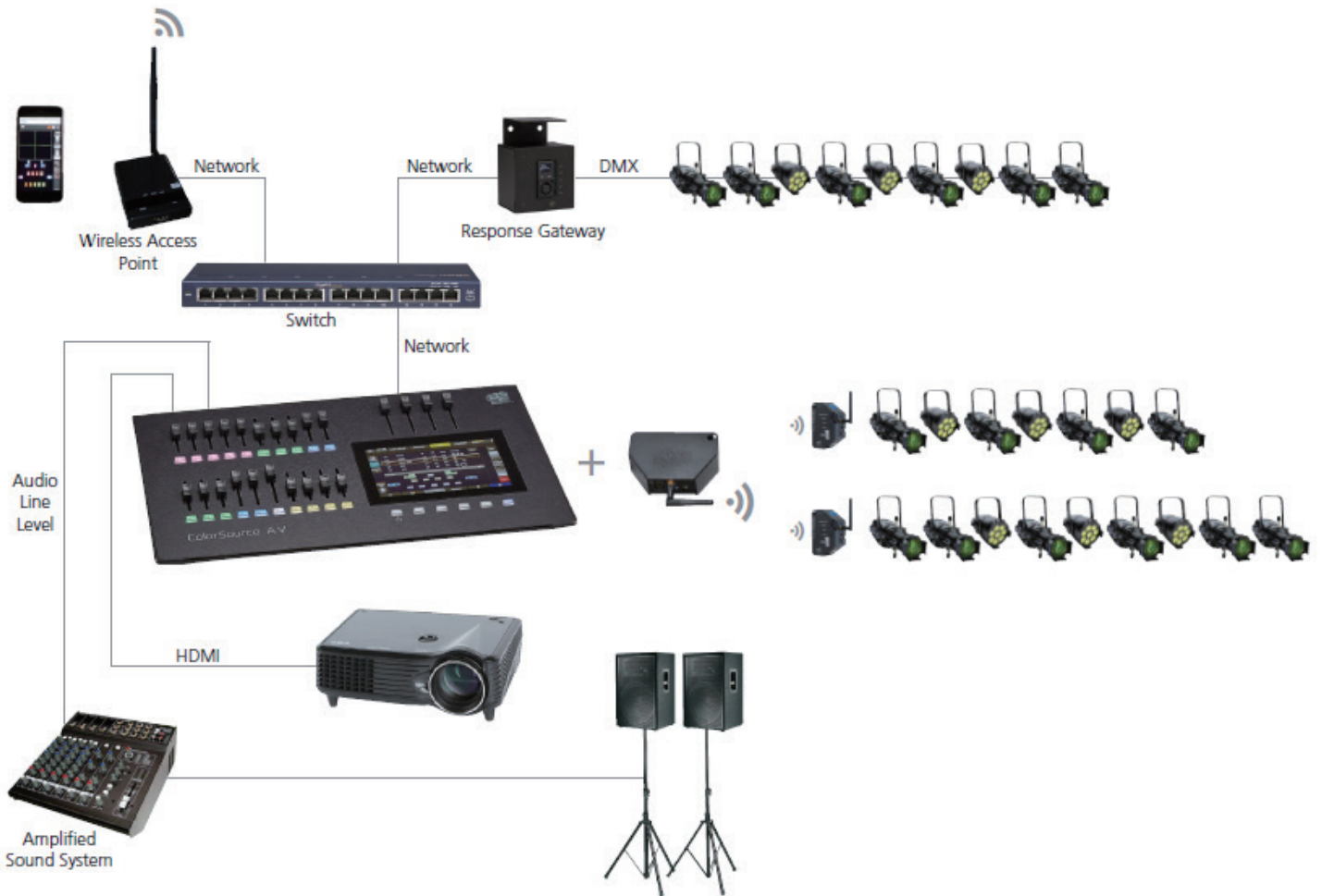

寸法

モデル	寸法 (mm)			重量 (kg)
	高さ	幅	奥行	
CS20 / CS20AV	60	465	279	3.13
CS40 / CS40AV	60	668	279	4.33

ColorSource 20

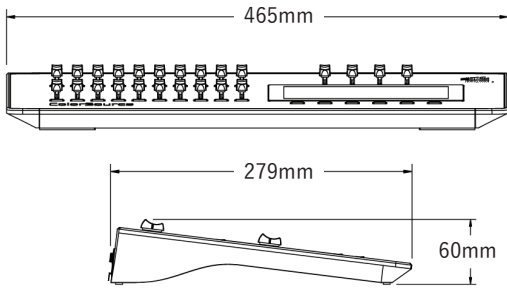

ColorSource 20 AV

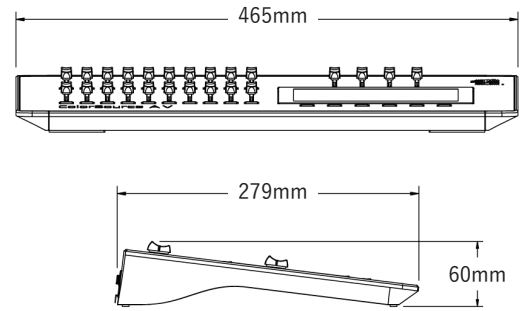

ColorSource 40

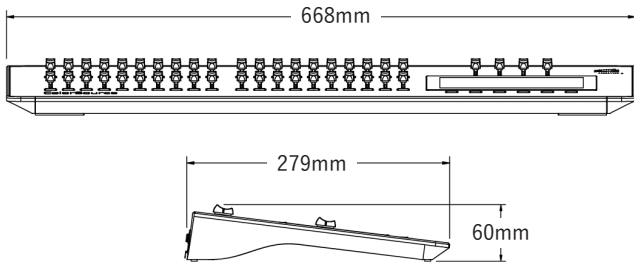

ColorSource 40 AV

